



07

Sinaes
Sistema Nacional de Avaliação da
Educação Superior

enade2018

DESIGN

07

Novembro/18

LEIA COM ATENÇÃO AS INSTRUÇÕES ABAIXO.

1. Verifique se, além deste Caderno, você recebeu o **CARTÃO-RESPOSTA**, destinado à transcrição das respostas das questões de múltipla escolha, das questões discursivas (D) e das questões de percepção da prova.
2. Confira se este Caderno contém as questões discursivas e as objetivas de múltipla escolha, de formação geral e de componente específico da área, e as relativas à sua percepção da prova. As questões estão assim distribuídas:

Partes	Número das questões	Peso das questões no componente	Peso dos componentes no cálculo da nota
Formação Geral: Discursivas	D1 e D2	40%	25%
Formação Geral: Objetivas	1 a 8	60%	
Componente Específico: Discursivas	D3 a D5	15%	75%
Componente Específico: Objetivas	9 a 35	85%	
Questionário de Percepção da Prova	1 a 9	-	-

3. Verifique se a prova está completa e se o seu nome está correto no **CARTÃO-RESPOSTA**. Caso contrário, avise imediatamente ao Chefe de Sala.
4. Assine o **CARTÃO-RESPOSTA** no local apropriado, **com caneta esferográfica de tinta preta, fabricada em material transparente**.
5. As respostas da prova objetiva, da prova discursiva e do questionário de percepção da prova deverão ser transcritas, com caneta esferográfica de tinta preta, fabricada em material transparente, para o **CARTÃO-RESPOSTA** que deverá ser entregue ao Chefe de Sala ao término da prova.
6. Responda cada questão discursiva em, no máximo, 15 linhas. Qualquer texto que ultrapasse o espaço destinado à resposta será desconsiderado.
7. Você terá quatro horas para responder as questões de múltipla escolha, as questões discursivas e o questionário de percepção da prova.
8. Ao terminar a prova, levante a mão e aguarde o Chefe de Sala em sua carteira para proceder a sua identificação, recolher o seu material de prova e coletar a sua assinatura na Lista de Presença.
9. Atenção! Você deverá permanecer na sala de aplicação, no mínimo, por uma hora a partir do início da prova e só poderá levar este Caderno de Prova quando faltarem 30 minutos para o término do Exame.



QUESTÃO DISCURSIVA 01



Disponível em: <<https://www.nexojornal.com.br/expresso/2018/03/21/Caso-Marielle-completa-uma-semana.-O-que-se-sabe-sobre-o-crime>>.

Acesso em: 27 jun. 2018 (adaptado).

TEXTO 1

Conforme relatório da organização de defesa dos direitos humanos Anistia Internacional, em 2017, entre 159 países, o Brasil apresentou o maior número de assassinatos de diversos grupos de pessoas, como jovens negros do sexo masculino, pessoas LGBTI+, defensoras e defensores de direitos humanos, grupos ligados à defesa da terra, populações tradicionais e policiais.

Disponível em: <<https://anistia.org.br/noticias/brasil-lidera-numero-de-assassinatos-de-diversos-grupos-de-pessoas-em-2017-aponta-anistia-internacional-em-novo-relatorio/>>. Acesso em: 27 jun. 2018 (adaptado).

TEXTO 2

Negra, mulher, mãe solteira, bissexual, moradora de favela, aluna da primeira turma do pré-vestibular comunitário da Maré, graduou-se em ciências sociais e realizou mestrado em administração pública. Sua vida fora construída na luta contra todas as estatísticas que fazem a morte, a prisão e a pobreza os destinos mais prováveis para as mulheres e os jovens pretos e pardos neste país.

Um grande mérito pessoal, sem dúvida. Mas Marielle era inteligente demais para deixar-se iludir por uma ideia de meritocracia que ignora as estatísticas, faz que não vê as desigualdades sociais e desconsidera que as pessoas não começam todas do mesmo patamar.

Disponível em: <https://brasil.elpais.com/brasil/2018/03/19/opinion/1521476455_299821.html>. Acesso em: 12 set. 2018 (adaptado).



TEXTO 3

Logo após o assassinato da vereadora Marielle Franco, ocorrido no Rio de Janeiro, em 2018, os compartilhamentos nas redes sociais lançaram, em nível internacional, uma personagem política que, mesmo tendo sido uma das mais votadas na capital carioca, não tinha espaço privilegiado na agenda. Durante a primeira quinzena de março, a coleta de publicações em que se mencionava “Marielle Franco” totalizou mais de 3 milhões e meio de *tweets*. As manifestações expressavam, principalmente, reações de apoio, marcadas por *hashtags* (palavras-chave) como #mariellepresente, #justiçaparamarielle, #somostodosmarielle, #mariellelive, mas também circulavam informações falsas que associavam a vereadora a atos ilícitos e mensagens que relativizavam o seu assassinato em função de sua atuação política em favor dos direitos humanos.

Disponível em: <<http://www.labic.net/blog/marielle-presente-mapa-de-tweets-publicados/>>. Acesso em: 12 set. 2018 (adaptado).

A partir das informações apresentadas, redija um texto que aborde os seguintes aspectos:

- o tensionamento entre a defesa dos Direitos Humanos realizada por Marielle Franco e a produção de notícias falsas após o assassinato da vereadora;
- os prejuízos da produção de notícias falsas para a sociedade democrática.

(valor: 10,0 pontos)

RASCUNHO	
1	
2	
3	
4	
5	
6	
7	
8	
9	
10	
11	
12	
13	
14	
15	

Área livre



QUESTÃO DISCURSIVA 02

TEXTO 1

O Museu Nacional do Rio de Janeiro talvez fosse o lugar mais importante do Brasil dado o seu valor como patrimônio cultural e histórico não só brasileiro, mas mundial. O incêndio ocorrido no início de setembro de 2018 destruiu o lugar que era o símbolo da gênese do país como nação independente e continha um acervo inestimável, não só do ponto de vista da história da cultura e da natureza brasileiras, mas também do acervo de peças de significado mundial.

O Museu Nacional abrigava vários departamentos da Universidade Federal do Rio de Janeiro. Era um museu de exposição, mas também de pesquisa. A biblioteca de Antropologia, que devia ter uns 200 mil títulos e era um instrumento de trabalho fundamental para a pesquisa de vários docentes, foi construída ao longo de 50 anos, e perdeu-se. Parte pode ser recuperada, mas os fósseis, os insetos, as coleções de estudo, são insubstituíveis.

Outra perda incalculável refere-se ao material do acervo relativo a povos que foram destroçados pelo colonialismo europeu e que estavam ali como testemunhas mudas da história da invasão da América.

Disponível em: <<https://www.publico.pt/2018/09/04/culturaipilon/entrevista/eduardo-viveiros-de-castro-gostaria-que-o-museu-nacional-permanecesse-como-ruina-memoria-das-coisas-mortas-1843021>>. Acesso em: 10 set. 2018 (adaptado).

TEXTO 2

Ao consumir parte significativa do acervo de 20 milhões de peças da instituição, o incêndio arrasou também anos de trabalho e afetou, de forma irremediável, a pesquisa, com impactos na ciência brasileira e internacional. Segundo uma pesquisadora dessa instituição, apesar de o foco muitas vezes permanecer na perda do passado, quando perdemos um acervo que era usado para fazer pesquisa, perdemos também o futuro.

Disponível em: <<https://www1.folha.uol.com.br/cotidiano/>>. Acesso em: 10 set. 2018 (adaptado).

Considerando os trechos apresentados, redija um texto a respeito da importância dos museus para a sociedade contemporânea sob o ponto de vista da memória e das perspectivas de futuro, abordando três aspectos da função social dessas instituições. (valor: 10,0 pontos)

RASCUNHO	
1	
2	
3	
4	
5	
6	
7	
8	
9	
10	
11	
12	
13	
14	
15	

QUESTÃO 01

OS CINCO PAÍSES COM MAIOR ÁREA PLANTADA COM TRANSGÊNICOS NO MUNDO
(em milhões de hectares - mi/ha)

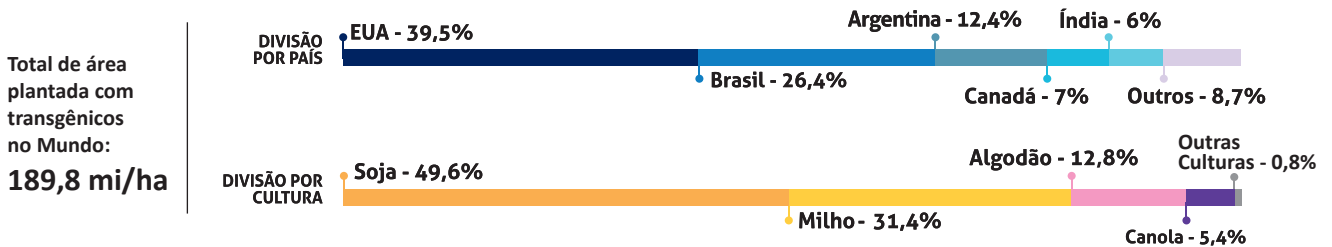
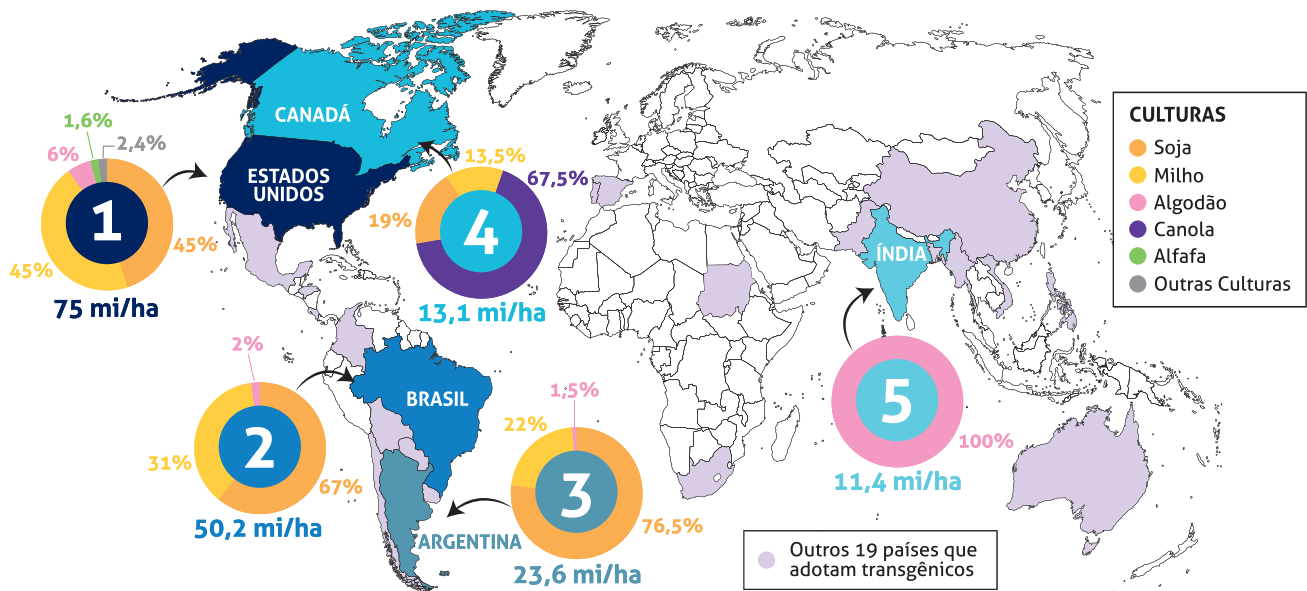

Disponível em: <https://cib.org.br/wp-content/uploads/2018/06/2018.06.26.Top5_Portugues.pdf>. Acesso em: 18 Jul. 2018 (adaptado).

Considerando o infográfico apresentado, avalie as afirmações a seguir.

- I. A distribuição da área plantada com transgênicos no mundo reflete o nível de desenvolvimento econômico dos países.
- II. Os Estados Unidos da América possuem a maior área plantada de algodão transgênico no mundo.
- III. O hemisfério norte concentra a maior área de produção transgênica.
- IV. A área de produção de soja transgênica é maior no Brasil que na Argentina.

É correto apenas o que se afirma em

- A I e II.
- B I e IV.
- C III e IV.
- D I, II e III.
- E II, III e IV.



QUESTÃO 02

A Economia Solidária expressa formas de organização econômica – de produção, prestação de serviços, comercialização, finanças e consumo – baseadas no trabalho associado, na autogestão, na propriedade coletiva dos meios de produção, na cooperação e na solidariedade. São diversas atividades econômicas realizadas por organizações solidárias como cooperativas, associações, empresas recuperadas por trabalhadores em regime de autogestão, grupos solidários informais, fundos rotativos etc. Nos últimos anos, a Economia Solidária tem experimentado expansão no Brasil, em especial, dentre os segmentos populacionais mais vulneráveis.

Disponível em: <<http://www.unisolbrasil.org.br/2015/>>. Acesso em: 12 jul. 2018 (adaptado).

Considerando as informações apresentadas, avalie as asserções a seguir e a relação proposta entre elas.

- I. O fomento de atividades econômicas orientadas pelos princípios da Economia Solidária deve ser objeto de atenção no âmbito da gestão pública e requer políticas voltadas para essa área de atuação.

PORQUE

- II. A destinação de recursos públicos para empreendimentos fundamentados na Economia Solidária viabiliza a inclusão de diversos segmentos sociais na economia e promove a valorização de práticas e saberes construídos coletivamente.

A respeito dessas asserções, assinale a opção correta.

- A** As asserções I e II são proposições verdadeiras, e a II é uma justificativa correta da I.
- B** As asserções I e II são proposições verdadeiras, mas a II não é uma justificativa correta da I.
- C** A asserção I é uma proposição verdadeira, e a II é uma proposição falsa.
- D** A asserção I é uma proposição falsa, e a II é uma proposição verdadeira.
- E** As asserções I e II são proposições falsas.

Área livre

QUESTÃO 03

As questões relacionadas a organismos geneticamente modificados deixaram, há muito tempo, de serem discutidas apenas no âmbito acadêmico-científico. Também na arte, a transgenia ganhou lugar, ocupando o imaginário e a criatividade de artistas. Nesse campo, o brasileiro Eduardo Kac transita pela zona fronteira entre arte, ciência e tecnologia.

Os trabalhos de Eduardo Kac têm sido exibidos em exposições internacionais. Em seu currículo, constam obras de arte transgênicas, como GFP Bunny, uma coelha geneticamente modificada cujo pelo emite fluorescência verde ao ser iluminado por luz ultravioleta. Ela foi batizada com esse nome em razão da proteína verde fluorescente (*green fluorescent protein*) obtida de uma água-viva do Pacífico e injetada em óvulos de coelhos albinos, procedimento efetivamente realizado em um centro de pesquisa na França.

Disponível em: <www.g1.globo.com/Noticias/PopArte/>. Acesso em: 18 ago. 2018 (adaptado).



FONTEINE, C. Fotografia. Título: Alba, the fluorescent bunny, 2000.

Disponível em: <<http://www.ekac.org/gfpbunny.html#gfpbunnyanchor>>. Acesso em: 18 ago. 2018 (adaptado).

A partir das informações apresentadas, avalie as afirmações a seguir.

- I. A obra GFP Bunny, de Eduardo Kac, contribui para a ampliação dos horizontes artísticos por meio do uso da engenharia genética como técnica de criação artística.
- II. A obra GFP Bunny suscita várias questões, entre as quais se inclui a de caráter ético, como, por exemplo, a dos limites da pesquisa científica e do uso de aplicações tecnológicas.
- III. As obras de arte biotecnológicas promovem a circulação de conceitos do campo da arte e de técnicas laboratoriais, mas, ao mesmo tempo, banaliza a singularidade da produção do artista.

É correto o que se afirma em

- A** I, apenas.
- B** III, apenas.
- C** I e II, apenas.
- D** II e III, apenas.
- E** I, II e III.



QUESTÃO 04

TEXTO 1

Os fluxos migratórios, fenômenos que remontam à própria história da humanidade, estão em ritmo crescente no mundo, tornando urgentes, em todos os países, as discussões sobre políticas públicas para migrantes. Segundo relatório da Organização das Nações Unidas (ONU), 65,6 milhões de pessoas foram deslocadas à força no mundo em 2016.

Em relação aos destinos de acolhimento, no mesmo período, dados oficiais do Alto Comissariado das Nações Unidas para Refugiados (ACNUR), apontam que 56% das pessoas deslocadas no mundo foram acolhidas por países da África e do Oriente Médio, 17% da Europa e 16% das Américas. Considerando o contexto brasileiro, de 2010 a 2015, a população de migrantes vindos de países da América do Sul cresceu 20% e alcançou o total de 207 mil pessoas.

Disponível em: <<https://nacoesunidas.org/populacao-de-migrantes-no-brasil-aumentou-20-no-periodo-2010-2015-revela-agencia-da-onu/>>. Acesso em: 11 set. 2018 (adaptado).

TEXTO 2

Recentemente, a situação de imigração no Brasil, por ondas de deslocamento de pessoas nas fronteiras, tem sido percebida cotidianamente em matérias divulgadas pela grande mídia, principalmente no caso do estado de Roraima, que tem notificado a entrada de um grande número de venezuelanos. Somente em solicitações, na condição de refugiados, os venezuelanos formalizaram 17.865 pedidos de acolhida ao Brasil em 2017.

Disponível em: <<http://www.acnur.org/portugues/dados-sobre-refugio/dados-sobre-refugio-no-brasil/>>. Acesso em: 11 set. 2018 (adaptado).

Considerando as informações apresentadas, avalie as afirmações a seguir.

- I. A situação econômica dos países é fator determinante dos padrões de contorno dos deslocamentos internacionais e está representada na distribuição geográfica dos continentes que mais acolhem as pessoas deslocadas no mundo.
- II. A América do Sul é a região em que há maior acolhimento de povos que, em razão de conflitos internos em seus países, têm se deslocado em massa.
- III. As situações de conflitos entre brasileiros e venezuelanos apontam para a necessidade de revisão da infraestrutura e das políticas públicas voltadas aos migrantes e refugiados.
- IV. A sociedade brasileira, caracterizada pela solidariedade e tolerância, apresenta baixa resistência e rejeição aos imigrantes, sendo os conflitos recentes ocorridos na fronteira explicados pela omissão estatal em relação a políticas de acolhimento.

É correto apenas o que se afirma em

- A** I.
- B** III.
- C** I e IV.
- D** II e III.
- E** II e IV.

Área livre

QUESTÃO 05

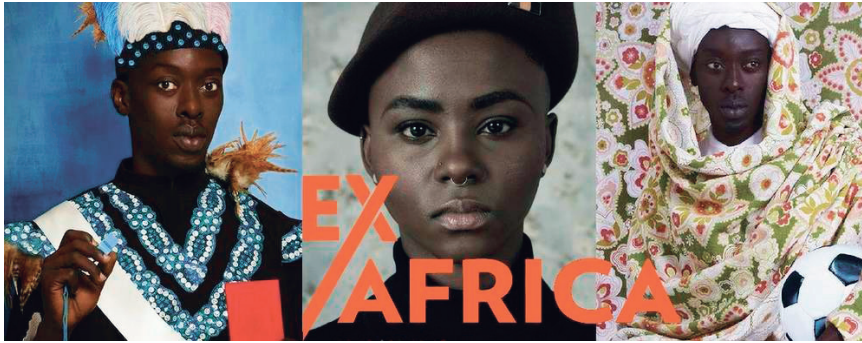

Disponível em: <<http://www.soubh.com.br/exposicoes/exposicao-ccbb-africa/>>. Acesso em: 12 jul. 2018 (adaptado).

TEXTO 1

A frase em latim “Ex Africa semper aliquid novi”, do escritor romano Caio Plínio, dita há 2.000 anos, significa “da África sempre há novidades a reportar”. A partir dessa ideia, o curador alemão Alfons Hug montou a exposição “Ex Africa”, que conta com 18 artistas de oito países africanos e dois artistas brasileiros. A ideia da mostra é retratar a produção artística africana sem estereótipos aos quais estamos acostumados, como objetos de artesanato e referências iconográficas.

Disponível em: <<https://www1.folha.uol.com.br/ilustrada/2018/>>. Acesso em: 12 jul. 2018 (adaptado).

TEXTO 2

Até as vésperas da era colonial moderna era comum encontrar as imagens positivas sobre a África. Árabes e europeus descreveram as formas políticas africanas altamente elaboradas e socialmente aperfeiçoadas, entre as quais se alternavam reinos, impérios, cidades-Estado, entre outras. Após a conferência de Berlim (1885), que definiu a partilha colonial da África, essas imagens “simpáticas” começaram a sombrear. Reinos e Impérios foram substituídos pelas tribos primitivas em estado de guerra permanente, umas contra outras, para justificar e legitimar a Missão Civilizadora, que até hoje alimenta o imaginário da África no Brasil.

VIEIRA, F. S. S. Do eurocentrismo ao afropessimismo: reflexão sobre a construção do imaginário “África” no Brasil. **Em Debate**. PUC-Rio, n. 03, 2006 (adaptado).

A partir dos textos apresentados, avalie as afirmações a seguir.

- I. A África tem sido pensada, por muitos, como um único país, compreendida de forma monolítica, como se fosse formada por cultura única, ou, até mesmo, um lugar de povos sem cultura alguma, o que contribui e reforça a exclusão social das obras africanas do sistema das artes visuais.
- II. Construídas sob a égide do clichê da miserabilidade, as clássicas representações sobre a África, que retratam o continente como um celeiro da tradição, do arcaísmo, da produção manufaturada e artesanal, são estereótipos que precisam ser superados, por serem incompatíveis com a multiplicidade de expressões artísticas africanas.
- III. Os estereótipos sobre o continente africano foram construídos a partir de interesses políticos, culturais e econômicos que sustentaram, durante séculos, projetos de exploração e ações excludentes.

É correto o que se afirma em

- A** I, apenas.
- B** III, apenas.
- C** I e II, apenas.
- D** II e III, apenas.
- E** I, II e III.



QUESTÃO 06

TEXTO 1

Com base em dados de 2015, estima-se que, no Brasil, haja em torno de 100 mil pessoas em situação de rua. A população que vivencia situação de rua é formada por pessoas que, em sua maioria, possuem menos que o necessário para atender às necessidades básicas do ser humano, estando no limite da indigência ou da pobreza extrema, com comprometimento da própria sobrevivência. A situação desse grupo excluído e marginalizado pode decorrer de diversos fatores, como desemprego estrutural, migração, uso prejudicial de álcool e outras drogas, presença de transtornos mentais, conflitos familiares, entre outros.

HINO, P.; SANTOS, J. O.; ROSA, A. S. Pessoas que vivenciam situação de rua sob o olhar da saúde. **Revista Brasileira de Enfermagem**. v. 71, Suplemento 1, p. 732-740, 2018 (adaptado).

TEXTO 2

O Ministério da Saúde, em parceria com o Ministério do Desenvolvimento Social e Combate à Fome (MDS) e a Secretaria de Direitos Humanos da Presidência da República (SDH), lançou uma campanha que objetiva valorizar a saúde como um direito humano de cidadania e ressaltar que as pessoas em situação de rua têm o direito de ser atendidas na rede de serviços do SUS.

Disponível em: <<http://portalsaude.saude.gov.br/index.php/cidadao/principal/campanhas-publicitarias/19300-campanha-pop-rua>>. Acesso em: 11 set. 2018 (adaptado).

A respeito da população que vivencia situação de rua e considerando os textos apresentados, avalie as afirmações a seguir.

- I. Na elaboração de políticas públicas, devem ser considerados os fatores pessoais e contextuais que levam pessoas a viver em situação de rua, o que exige o trabalho de equipes multidisciplinares, com o objetivo de assegurar direitos de saúde, dignidade e cidadania a essa população.
- II. A inexistência de endereço fixo que possibilite fazer cadastros oficiais e estabelecer contato quando necessário, inviabiliza a inserção dos indivíduos em situação de rua nas políticas públicas de saúde, educação e moradia.
- III. A homogeneidade do grupo de pessoas que vivem em situação de rua contribui para o desenvolvimento das estratégias de acolhimento e de atendimento pelas equipes envolvidas em campanhas dirigidas a esse público.
- IV. A falta de moradia convencional e o comprometimento da identidade, da segurança, do bem-estar físico e emocional e do sentimento de pertencimento são problemas vivenciados pelas pessoas que vivem em situação de rua e requerem atenção do poder público.

É correto apenas o que se afirma em

- A** I e III.
- B** I e IV.
- C** II e III.
- D** I, II e IV.
- E** II, III e IV.

Área livre

QUESTÃO 07

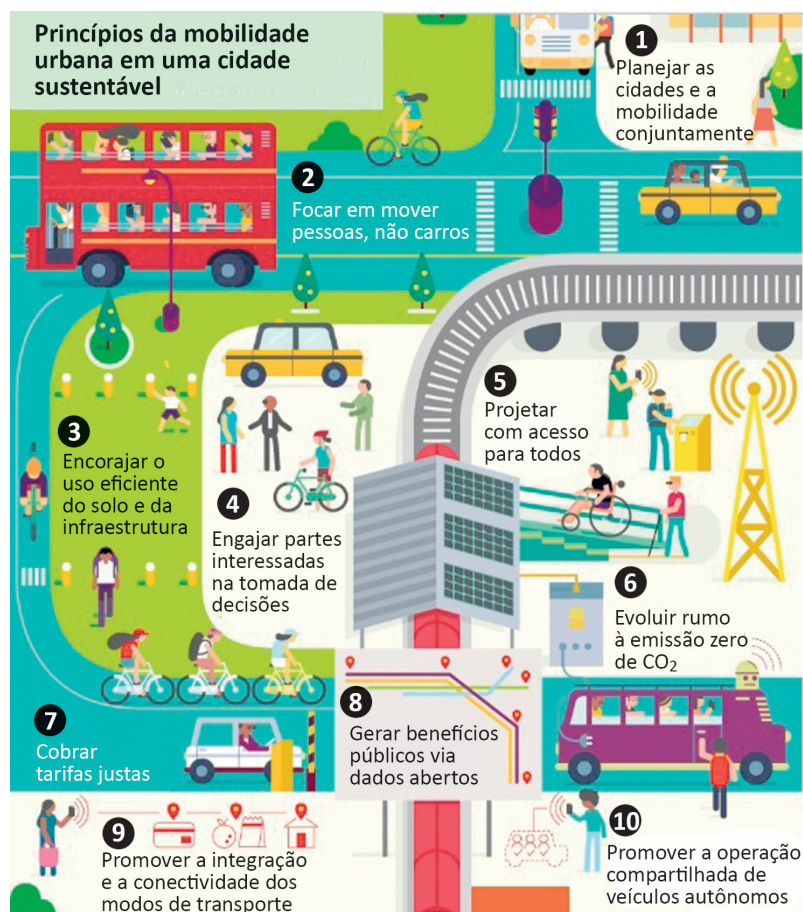

Disponível em: <<https://www.thinglink.com/scene/980079663516745730?buttonSource=viewLimits>>. Acesso em: 26 jul. 2018 (adaptado).

Considerando as informações do infográfico, avalie as afirmações a seguir.

- No planejamento das cidades, deve-se priorizar o transporte coletivo, situação que está em consonância com o que ocorre nas cidades mais populosas do Brasil.
- O engajamento dos cidadãos nos debates e no planejamento das cidades é essencial para o desenvolvimento de projetos urbanos viáveis, acessíveis e sustentáveis.
- É necessário que o planejamento de uma cidade sustentável esteja focado na fluidez dos veículos automotores autônomos, na diversidade de opções de mobilidade e nas modalidades compartilhadas de transporte.
- A utilização de painéis solares para abastecer veículos e a diminuição da emissão de gases poluentes em uma cidade sustentável são metas ainda distantes de serem atingidas no Brasil, devido à primazia dos meios de transportes movidos a combustíveis fósseis.

É correto apenas o que se afirma em

- I.
- II.
- I e III.
- II e IV.
- III e IV.



QUESTÃO 08

Seleção multicultural: países de origem dos pais dos jogadores da França

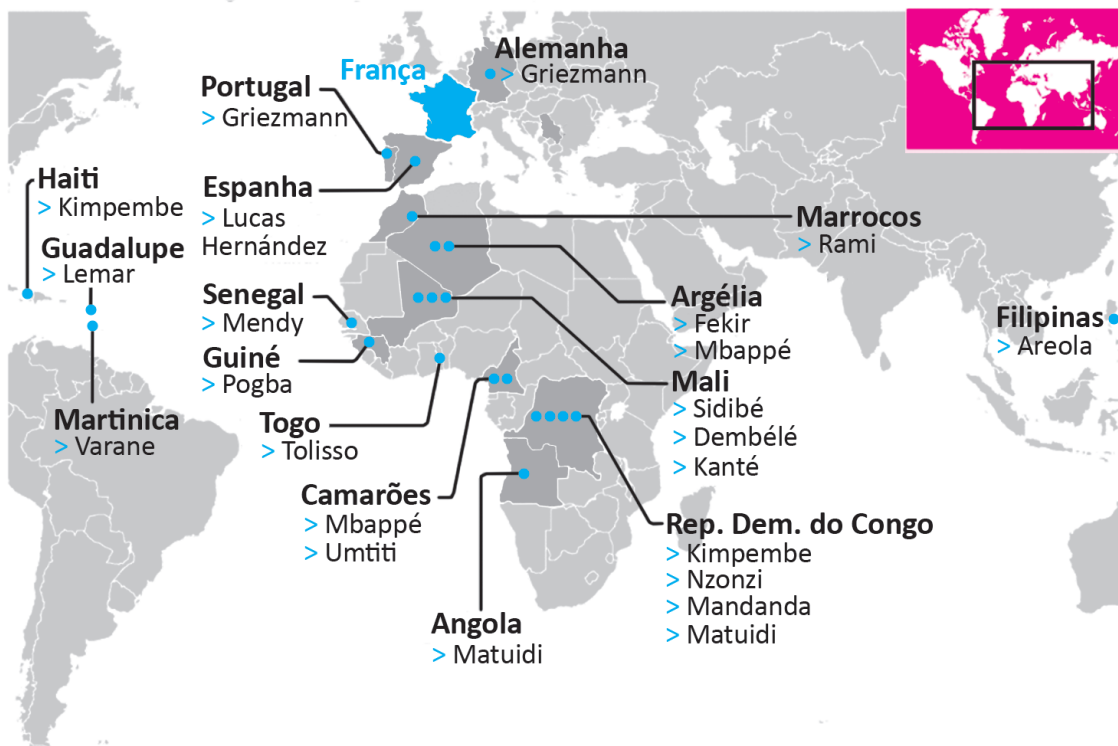

A seleção francesa participante da Copa do Mundo de Futebol de 2018, composta de 19 jogadores filhos de imigrantes da África e de outros países da Europa, foi mais multicultural que o elenco campeão da Copa de 1998. Apenas o goleiro Lloris, o lateral Pavard, o atacante Giroud e o meia Thauvin não se encaixam nessa descrição. Tal composição suscitou inúmeros debates acerca da presença de imigrantes na sociedade francesa e do multiculturalismo na Europa. À perspectiva multicultural se contrapõem a xenofobia, o racismo, a islamofobia, entre outras formas de segregação humana, sobretudo de imigrantes e seus descendentes.

Disponível em: <<https://www1.folha.uol.com.br/esporte/2018/07/multiculturais-franca-e-belgica-buscam-unidade-nacional-na-copa.shtml>>. Acesso em: 10 jul. 2018 (adaptado).

Considerando as informações apresentadas, assinale a opção correta.

- A** A admiração dos torcedores pelos jogadores da seleção francesa evidencia a redução do preconceito de cidadãos franceses contra descendentes de imigrantes.
- B** O aumento do número de jogadores filhos de imigrantes e a ampliação da diversidade de nacionalidades ameaçam a perpetuação dos valores e da tradição do povo francês.
- C** A inclusão de jogadores de origem árabe e africana na seleção francesa teve o efeito imediato de minimizar visões e interpretações equivocadas dos efeitos da imigração, como desemprego e pobreza.
- D** A presença de jogadores franceses de origem africana sinaliza a efetiva integração dos imigrantes e de seus descendentes à sociedade francesa, após longo processo de incentivo à inclusão social de estrangeiros no país.
- E** A composição da seleção francesa aponta para a importância da perspectiva multicultural, em que se valorizam as formas de convívio entre os diferentes, a mediação de conflitos identitários e o exercício da alteridade.

COMPONENTE ESPECÍFICO

QUESTÃO DISCURSIVA 03



(esq.) 1955 | 3ª Bienal do Museu de Arte Moderna de São Paulo. Alexandre Wollner. 66,2 x 96 cm

(dir.) 1957 | 4ª Bienal do Museu de Arte Moderna de São Paulo. Alexandre Wollner. 66,2 x 96 cm

MELO, C. H.; RAMOS, E. (Orgs.). **Linha do tempo do design gráfico no Brasil**. São Paulo: Cosac Naify, 2011, p. 269.

Com base nos cartazes acima, criados por Alexandre Wollner, para a Bienal do Museu de Arte Moderna de São Paulo, em 1955 e 1957, cite e descreva duas características do estilo gráfico e linguagem desenvolvidos por Wollner ao longo de sua carreira. (valor: 10,0 pontos)

RASCUNHO	
1	
2	
3	
4	
5	
6	
7	
8	
9	
10	
11	
12	
13	
14	
15	



QUESTÃO DISCURSIVA 04

O *Double Diamond* é um modelo processual de projeto desenvolvido pelo *British Design Council* em 2005. O mapa visual apresentado a seguir sugere que o processo de design deve compreender quatro fases distintas: descobrir, definir, desenvolver e distribuir.

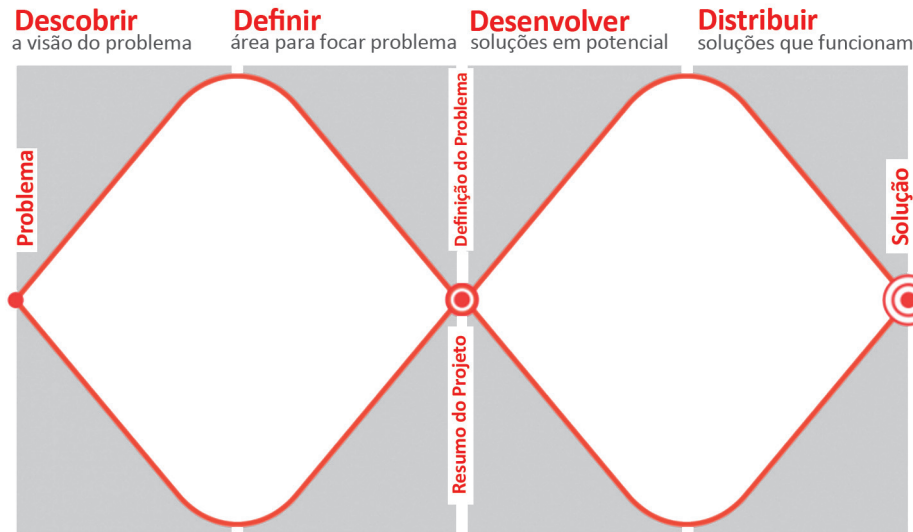

Disponível em: <<http://static1.squarespace.com>>. Acesso em: 12 jul. 2018 (adaptado).

Em um processo criativo, várias ideias são criadas (“pensamento divergente”) antes de serem refinadas e reduzidas à melhor ideia (“pensamento convergente”). No modelo intitulado *Double Diamond*, esse processo de divergir para depois convergir é representado por um losango. A figura apresentada indica que isso acontece duas vezes – uma vez, para confirmar a definição do problema e outra, para criar a solução. Um dos maiores erros é omitir o losango do lado esquerdo e acabar resolvendo o problema de forma equivocada.

Para descobrir as melhores ideias, o processo criativo deve ser iterativo. Isso significa que as ideias são desenvolvidas, testadas e refinadas diversas vezes, sendo descartadas, ao longo do processo, as ideias não tão boas. Esse ciclo é parte essencial de um projeto exitoso.

Disponível em: <<https://www.designcouncil.org.uk/news-opinion/design-process-what-double-diamond>>. Acesso em: 12 jul. 2018 (adaptado).

Designers de várias áreas compartilham abordagens semelhantes nas metodologias e nos processos criativos. Nesse sentido, descreva o que ocorre em cada uma das etapas do *Double Diamond* (descobrir, definir, desenvolver e distribuir) para que se chegue a uma boa solução na resolução de um problema de design. (valor: 10,0 pontos)



RASCUNHO	
1	
2	
3	
4	
5	
6	
7	
8	
9	
10	
11	
12	
13	
14	
15	

Área livre



QUESTÃO DISCURSIVA 05

O foco sobre a tecnologia pode alimentar a visão ingênua de determinismo tecnológico, segundo o qual as transformações em direção à sociedade da informação resultam da tecnologia, seguem uma lógica técnica e, portanto, neutra e estão fora da interferência de fatores sociais e políticos.

WERTHEIN, J. A sociedade da informação e seus desafios. **Ciência da Informação**, Brasília, v. 29, n. 2, p. 71-77, maio/ago. 2000 (adaptado).

A partir das informações apresentadas, discorra sobre a influência da interação entre transformações tecnológicas e fatores socioculturais na atuação profissional do designer. (valor: 10,0 pontos)

RASCUNHO	
1	
2	
3	
4	
5	
6	
7	
8	
9	
10	
11	
12	
13	
14	
15	

Área livre

QUESTÃO 09

Charles Ormond Eames (1907–1978) e Bernice Ray Eames (1912–1988) são chamados de “casal de ouro” do design norte-americano do pós-guerra, tendo sido pioneiros em áreas como multimídia, arquitetura, design de mobiliário, design gráfico, fotografia, cinema e artes plásticas. Os anos 1940 e 1950 foram os mais produtivos, quando nasceram *La Chaise*, a *Lounge Chair*, a *Dining Chair Wood* (DCW) e a *Dining Chair Metal* (DCM), entre outros ícones do mobiliário moderno. A dupla também produziu curtas metragens que documentaram, por exemplo, a produção das suas peças de mobiliário. A figura a seguir ilustra o projeto do casal para mobiliário infantil, chamado “Cadeira Elefante”, exibida pela primeira vez no *Museum of Modern Art* (MoMA), em 1945. O conceito do projeto era criar um objeto que fosse tanto um brinquedo quanto uma peça de mobília e que possuísse a forma de um animal apreciado pelas crianças.



EAMES, B. R.; EAMES, C. O. Cadeira elefante (1945).

Disponível em: <<https://store.moma.org/home/home-decor/>>. Acesso em: 12 jul. 2018

Considerando a ilustração apresentada, as técnicas construtivas e o processo de trabalho do casal Eames, avalie as afirmações a seguir.

- I. A adoção da madeira compensada moldada, na construção dessa peça, representou uma inovação para o mobiliário da época.
- II. A “Cadeira Elefante” evidencia uma convergência de linguagens, na medida em que alia o lúdico ao funcional.
- III. O móvel, projetado para a produção industrial em série, insere-se no contexto do design entreguerras.

É correto o que se afirma em

- A** II, apenas.
- B** III, apenas.
- C** I e II, apenas.
- D** I e III, apenas.
- E** I, II e III.



QUESTÃO 10

A inovação guiada pelo design veio complementar a visão do mercado de que, para inovar, é preciso focar no desenvolvimento ou na integração de novas tecnologias e na abertura e/ou no atendimento a novos mercados. Além desses fatores tecnológicos e mercadológicos, a consultoria em *Design Thinking* inova principalmente ao introduzir novos significados aos produtos, serviços ou relacionamentos, uma vez que “as coisas devem ter forma para serem vistas, mas devem fazer sentido para serem entendidas e usadas” (Krippendorf, 1989). O design é por natureza uma disciplina que lida com significados; ao desafiar os padrões de pensamento, comportamento e de sentimento, os *design thinkers* produzem soluções que geram novos significados e que estimulam os diversos aspectos (cognitivo, emocional e sensorial) envolvidos na experiência humana.

Disponível em: <<http://livrodesignthinking.com.br/>>.
Acesso em: 12 jul. 2018 (adaptado).

A partir do texto apresentado, avalie as afirmações a seguir.

- I. O designer problematiza os aspectos sensoriais para pensar a experiência e o bem-estar das pessoas.
- II. O designer trabalha em processo linear, acompanhando, controlando e gerenciando cada interação do projeto.
- III. O designer analisa os problemas sob diversas perspectivas com o trabalho colaborativo de equipes multidisciplinares.

É correto o que se afirma em

- A** I, apenas.
- B** II, apenas.
- C** I e III, apenas.
- D** II e III, apenas.
- E** I, II e III.

QUESTÃO 11

O surgimento de um produto é expressão e resultado de cenários políticos, econômicos, sociais e culturais, entre as dimensões histórica e geográfica. Ao se realizar no mundo, o produto está sujeito a interferências várias, determinadas pelas contingências do sistema em que participa. Em sua interação com o indivíduo, entram em ação os filtros que atuam nesse processo: filtros fisiológicos (acuidade de percepção), filtros culturais (ambiente, experiência individual) e emocionais (atenção, motivação). A percepção do produto dependerá do julgamento a que for submetido.

NIEMEYER, L. *Elementos de semiótica aplicados ao design*.
Rio de Janeiro: 2AB, 2010, 4ª. tiragem (adaptado).

Considerando o estudo semiótico aplicado ao Design, avalie as asserções a seguir e a relação proposta entre elas.

- I. O designer deve ter a compreensão de que um produto é integrante de um sistema de significação, portador de representações e participante de um processo comunicacional.

PORQUE

- II. O usuário vai interagir com o objeto, por meio de processos culturais e emocionais.

A respeito dessas asserções, assinale a opção correta.

- A** As asserções I e II são proposições verdadeiras, e a II é uma justificativa correta da I.
- B** As asserções I e II são proposições verdadeiras, mas a II não é uma justificativa correta da I.
- C** A asserção I é uma proposição verdadeira, e a II é uma proposição falsa.
- D** A asserção I é uma proposição falsa, e a II é uma proposição verdadeira.
- E** As asserções I e II são proposições falsas.

QUESTÃO 12

O Modelo do resultado tríplice, conhecido como *Triple Bottom Line*, propõe que as organizações avaliem seu desenvolvimento sustentável por meio da integração de três componentes ou dimensões, a saber: sustentabilidade ambiental, econômica e social. Esse modelo, criado em 1998 por Henry Etzkowitz, concebe o desenvolvimento sustentável como a prosperidade econômica (*profit*), na qualidade ambiental (*planet*) e com justiça social (*people*). Como o gerenciamento dessas três dimensões é complexa, o autor sugeriu integrações parciais. A figura a seguir ilustra esse modelo e explicita o conceito de desenvolvimento sustentável dentro dos limites suportáveis, viáveis e equitativos.

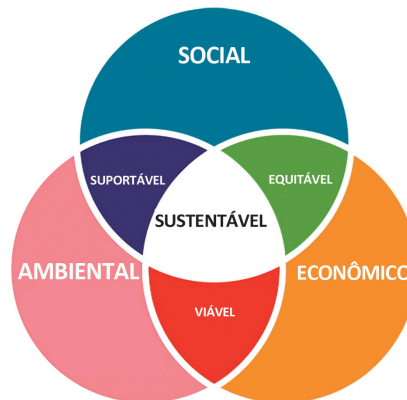

ETZKOWITZ, H. **The Triple Helix: University-Industry-Government Innovation in Action**. New York: Routledge, 2008 (adaptado).

A partir das informações do texto e da imagem ilustrativa do referido modelo, avalie as afirmações a seguir.

- I. Na prática do design orientado para a sustentabilidade adotam-se métodos de design colaborativo, participativo ou de intervenção para melhor atender à dimensão social.
- II. Buscar soluções tecnológicas eco-eficientes para reduzir o uso de materiais e energia é um dos objetivos do design orientado para a sustentabilidade.
- III. Em um planejamento de design voltado para o desenvolvimento sustentável, relacionam-se recursos e processos de baixo impacto ambiental, observando-se o uso de recursos naturais e sua disponibilidade a longo prazo.

É correto o que se afirma em

- A** I, apenas.
- B** III, apenas.
- C** I e II, apenas.
- D** II e III, apenas.
- E** I, II e III.

Área livre



QUESTÃO 13



Disponível em: <<http://www.bikemoto.net/KIT-ELETRICO-WSLIBERTY-PARA-CADEIRA-DE-RODAS-600W/prod-2924713/>>. Acesso em: 15 jul. 2018 (adaptado).

Uma empresa do segmento de cadeiras de rodas populares fabricava produtos que eram vendidos a preços baixos. Após algum tempo no mercado, começou a perder vendas devido a um competidor externo com preço menor. Para manter-se no mercado, a empresa investiu em inovação e contratou um designer especializado em tecnologia assistiva, que, após análise da situação, sugeriu que fossem desenvolvidos *kits* motorizados e acopláveis a qualquer modelo de cadeira de rodas, adaptáveis a todos os usuários e a todo e qualquer modelo, de forma que proporcionassem ao usuário maior autonomia de mobilidade. A implementação das propostas do designer acarretou pequeno aumento dos custos de produção para a empresa porque a maior parte do equipamento dos *kits* era padrão e o restante correspondia a adaptações aos usuários. Já o faturamento da empresa apresentou crescimento significativo, uma vez que o oferecimento do *kits* motorizados agregou valor ao produto final, tornando-o mais atrativo a consumidores de outras faixas de renda.

Considerando essa situação hipotética, avalie as asserções a seguir e a relação proposta entre elas.

- I. O investimento em design e inovação no desenvolvimento dos produtos foi um importante diferencial competitivo da empresa, mas ineficiente no que se refere a seu retorno financeiro.

PORQUE

- II. O design dos equipamentos foi desenvolvido de maneira modular e universal, adequando-se a qualquer tipo de cadeira, de modo que a customização se tornou um ponto forte e um diferencial para o negócio, mas provocou aumento nos custos da empresa relacionados aos novos processos produtivos.

A respeito dessas asserções, assinale a opção correta.

- A** As asserções I e II são proposições verdadeiras, e a II é uma justificativa correta da I.
B As asserções I e II são proposições verdadeiras, mas a II não é uma justificativa correta da I.
C A asserção I é uma proposição verdadeira, e a II é uma proposição falsa.
D A asserção I é uma proposição falsa, e a II é uma proposição verdadeira.
E As asserções I e II são proposições falsas.

QUESTÃO 14

A escolha dos materiais e processos de produção corretos é fundamental para o sucesso de qualquer projeto de produto bem como para sua adequada representação e o desenho técnico constitui ferramenta importante no âmbito da execução do projeto. A seguir, na Figura 1, apresenta-se o desenho técnico de uma peça para o processo 1 e, na Figura 2, mostra-se o desenho técnico dessa peça para o processo 2.

Figura 1 - desenho técnico de peça para processo 1.



Figura 2 - desenho técnico de peça para processo 2.



Silva, A.; Ribeiro, C. T.; Dias, J.; Sousa, L. **Desenho Técnico Moderno**. São Paulo: Grupo Gen-LTC, 2000 (adaptado).

Com base nas figuras apresentadas, que deverão resultar em uma peça que necessita passar por dois processos de fabricação diferentes, assinale a opção em que se identifica a peça em questão e se descreve corretamente cada um dos processos.

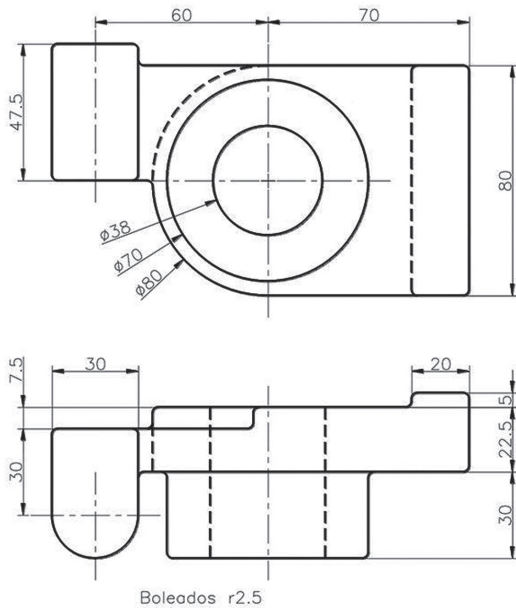
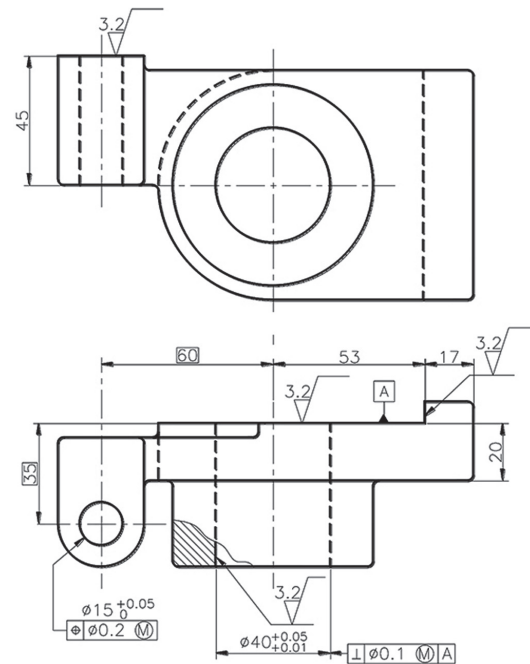
- A** Trata-se de uma peça desenvolvida em um composto polimérico; por meio do processo 1 se fará uso do desenho técnico apresentado na Figura 1 para a realização de injeção; no processo 2, será feita a usinagem, representada no desenho técnico da Figura 2.
- B** Trata-se de uma peça desenvolvida em material metálico; por meio do processo 1 se fará uso do desenho técnico apresentado na Figura 1 para a realização de fundição em molde perdido; no processo 2, será realizada a usinagem, utilizando-se do desenho técnico mostrado na Figura 2.
- C** Trata-se de uma peça desenvolvida em material cerâmico; por meio do processo 1 se fará uso do desenho técnico apresentado na Figura 1 para a realização de sinterização; no processo 2 será realizado o torneamento, fazendo-se uso do desenho técnico previsto na Figura 2.
- D** Trata-se de uma peça desenvolvida em material polimérico; por meio do processo 1 se fará uso do desenho técnico apresentado na Figura 1 para a realização de injeção; no processo 2 apresenta-se a peça final após a contração, por meio do desenho técnico exposto na Figura 2.
- E** Trata-se de uma peça desenvolvida em material vítreo; por meio do processo 1 se fará uso do desenho técnico apresentado na Figura 1 para a realização de moldagem por sopro em molde bipartido; no processo 2, será realizada a modelagem por compressão, utilizando-se do desenho técnico previsto na Figura 2.



QUESTÃO 15

O modo como o *Design Thinking* equilibra as perspectivas dos usuários, da tecnologia e dos negócios é, por natureza, integrador. Como ponto de partida, contudo, ele privilegia o usuário final, e é por isso que tenho me referido repetidamente a ele como uma abordagem à inovação centrada no ser humano. Os *design thinkers* observam como as pessoas se comportam, como o contexto de uma experiência afeta a sua reação a produtos e serviços. Eles levam em consideração o sentido emocional das coisas, bem como seu desempenho funcional.

BROWN, T. **Design Thinking**: uma metodologia poderosa para decretar o fim das velhas ideias. Rio de Janeiro: Elsevier, 2010 (adaptado).

A partir das informações do texto, avalie as afirmações a seguir, acerca do *Design Thinking*.

- I. A inovação em um produto já disponível no mercado deixa de ser contemplada através do uso da metodologia do *Design Thinking*, particularmente pelo distanciamento do cliente/usuário final.
- II. O *Design Thinking* tem como base o uso da capacidade empática do designer para o desenvolvimento de ideias, considerados o significado emocional e o funcional, com o foco no ser humano.
- III. O *Design Thinking* requer testes e antecipa etapas como a prototipagem para que se atendam as expectativas do empresário financiador do projeto, antes de se pensar no usuário final.

É correto o que se afirma em

- A II, apenas.
- B III, apenas.
- C I e II, apenas.
- D I e III, apenas.
- E I, II e III.

Área livre

QUESTÃO 16

O processo de design é uma combinação de ações intuitivas e intencionais. Começar um projeto pode envolver rituais pessoais, como uma longa caminhada ou uma ducha quente, ou esforços estruturados, como entrevistar o cliente ou aplicar um questionário. Muitos designers começam pelo *brainstorming*, que consiste em uma busca incansável por ideias inovadoras e que ajuda a refinar o problema e a ampliar a forma como se pensa sobre ele.

LUPTON, E. (org.). **Intuição, ação, criação**: graphic design thinking. São Paulo: Editora Gustavo Gili, 2013 (adaptado).

A respeito dos métodos e ferramentas utilizados no processo criativo em design, avalie as asserções a seguir e a relação proposta entre elas.

- I. Métodos como *brainstorming*, mapas mentais e entrevistas consistem na etapa de definição do problema, que antecede o projeto de design.

PORQUE

- II. A prática de coleta de dados por meio de observações, entrevistas e questionários é aplicada no design para a geração de ideias e *insights* sobre as necessidades dos usuários, com vistas à inovação.

A respeito dessas asserções, assinale a opção correta.

- A As asserções I e II são proposições verdadeiras, e a II é uma justificativa correta da I.
- B As asserções I e II são proposições verdadeiras, mas a II não é uma justificativa correta da I.
- C A asserção I é uma proposição verdadeira, e a II é uma proposição falsa.
- D A asserção I é uma proposição falsa, e a II é uma proposição verdadeira.
- E As asserções I e II são proposições falsas.

Área livre



QUESTÃO 17

A cidade de Marechal Deodoro foi a primeira capital de Alagoas. Localiza-se entre o litoral sul do estado e a Lagoa Manguaba. Uma das atividades artesanais desenvolvidas é o bordado filé, designação que vem do francês *filet* e significa rede. De fato, é um bordado sobre uma rede de fios, e suas tramas são inspiradas nos portões e janelas das casas históricas. Um grupo de artesãos atendidos pela Associação das Artesãs de Marechal Deodoro (Artesol) desenvolveu, a partir da técnica do bordado filé, cestas com desenhos decorativos internos. Designers foram convidados para contribuir, em parceria de produção, no aprimoramento das técnicas empregadas para a confecção dos objetos, criando uma nova linha de produtos. Não houve um estudo prévio, mas, sim, uma intervenção colaborativa, uma parceria com a Artesol e as artesãs pré-selecionadas. Foram sugeridos tratamentos técnicos para assegurar rigidez e firmeza às caixas, uso de cores diferenciadas, partindo-se para tons mais clássicos e outras concepções para o objeto. Em 2016, os produtos foram expostos no evento *Craft Design*, uma mostra de produtos artesanais em São Paulo. Essa participação resultou em ampliação da visibilidade desses novos produtos, a partir da técnica tradicional do filé, e, conseqüentemente, do aumento de vendas. Excelente resultado para as artesãs alagoanas. São essas ações que melhor qualificam o trabalho dos artesãos, embora ainda realizado de forma tímida.

Disponível em: <http://www.artesol.org.br/rede/membro/associacao_das_mulheres_rendeiras_de_marechal_deodoro>. Acesso em: 7 jul. 2018 (adaptado).

Com relação ao caso descrito, avalie as afirmações a seguir.

- I. A aplicação do design estratégico, por meio dos processos de catalisação, sintetização e materialização, é inadequada ao estudo de caso apresentado, pois interfere no processo criativo da comunidade.
- II. O sistema colaborativo de intervenção do design no artesanato ocorre por meio de capacitação e treinamento, durante os quais, são sugeridas modificações pertinentes no objeto artesanal, para serem alcançados os objetivos propostos.
- III. Embora o artesanato brasileiro seja diverso e rico em técnicas, percebe-se que ainda é tímido o uso de sistemas colaborativos de intervenção entre designers e artesãos.
- IV. Em sistemas colaborativos de intervenção, é dispensada a etapa de diagnóstico, a qual ocorrerá diretamente com o artesão no processo de intervenção.

É correto apenas o que se afirma em

- A** I e III.
- B** I e IV.
- C** II e III.
- D** I, II e IV.
- E** II, III e IV.

Área livre



QUESTÃO 18

As tecnologias digitais utilizadas no desenvolvimento projetual deram origem a processos de design denominados como Design Generativo e/ou Design Paramétrico. Os novos processos de design ajudaram no surgimento de outra perspectiva no campo da metodologia projetual, que explora o uso de sistemas computacionais para processar conjuntos de informações parametrizadas para estudar e definir possíveis formas, volumes, composições e comportamentos, que sejam capazes de atender a determinadas necessidades em um projeto. Assim, a manipulação dos parâmetros pode ser utilizada para gerar variações, combinações e/ou mesclagem de elementos 2D, 3D, forma, cor, textura, volume, densidade, atmosfera, entre outras, como ilustra a figura a seguir.

LARANJEIRA, M. A.; MARAR, J. F.; PASCHOARELLI, L.; LANDIM, P. Design Generativo de Superfícies: uma análise do uso de programação para o desenvolvimento de estampa. **ModaPalavra e-periódico**, Dossiê de Design de Superfície, 11. jan. 2018 (adaptado).

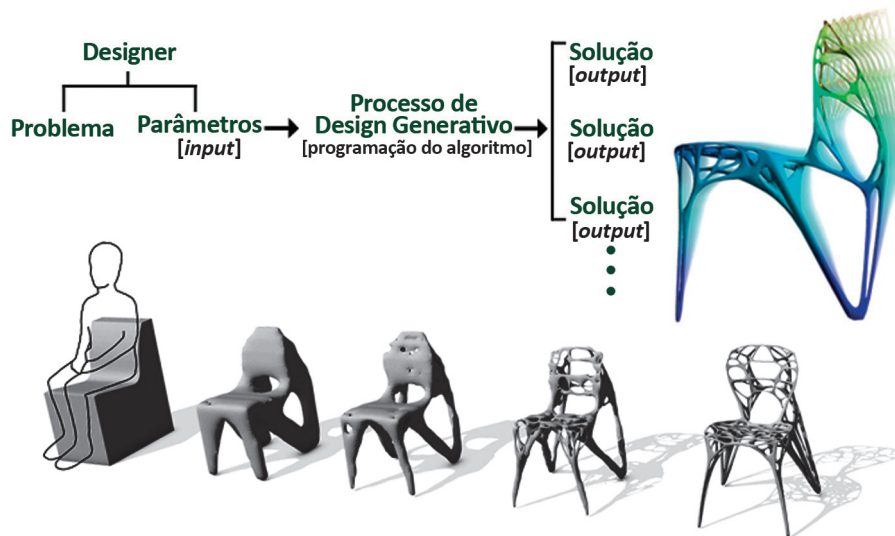

Projeto de design paramétrico para cadeira.

Disponível em: <<http://www.urukia.com/parametric-generico-chair-marco-hemmerling/>>. Acesso em: 19 jul. 2018 (adaptado).

Com base nas informações e na imagem apresentadas, relativas ao impacto no uso do Design Generativo e/ou Design Paramétrico no processo projetual, avalie as afirmações a seguir.

- I. Economia de tempo e custos elevados, são fatores que estimulam a criatividade, gerando várias ideias e abrindo caminhos para que designers descubram formas inovadoras pouco convencionais.
- II. Criar uma nova geometria, com o uso de *software* de design generativo, permite a formulação de um modelo paramétrico, a representação dessa geometria e impressão 3D.
- III. O método parametrizado permite a criação de formas geométricas e orgânicas no desenvolvimento de superfícies, formas bidimensionais e formas tridimensionais.
- IV. O Design Paramétrico permite que os designers trabalhem integrados com os seus usuários no desenvolvimento de produtos customizados.

É correto apenas o que se afirma em

- A I e II.
- B I e III.
- C III e IV.
- D I, II e IV.
- E II, III e IV.

QUESTÃO 19

No Design, a abordagem do nível estratégico nas empresas é reconhecida na literatura como Gestão do Design ou Design Estratégico, aproximando-se de processos ligados à administração, ao marketing, ao planejamento, às estratégias e ao gerenciamento de projetos. Assim, tanto o nível estratégico quanto o operacional devem estar alinhados com os objetivos e valores da empresa, fazendo que os objetivos de design integrem-se com a estratégia corporativa da empresa, na execução e organização das estratégias, na coordenação e controle do processo de produção e no resultado dessas ações.

EL MARGHANI, V. G.R. **Modelo de Processo de Design**. São Paulo: Blucher Acadêmico, 2011 (adaptado).

Considerando esse contexto, avalie as asserções a seguir e a relação proposta entre elas.

- I. A Gestão do Design está diretamente relacionada ao processo de mudança de um modelo de administração taylorista, hierárquico, para um modelo de organização plano e flexível, que promove a iniciativa individual, a independência e o gerenciamento de riscos.

PORQUE

- II. A Gestão do Design, como novo modelo de gestão, focaliza tanto a gestão orientada à economia local, quanto a gestão baseada em projetos e em qualidade total, que são planejadas de forma paralela ao planejamento estratégico de design.

A respeito dessas asserções, assinale a opção correta.

- A** As asserções I e II são proposições verdadeiras, e a II é uma justificativa correta da I.
- B** As asserções I e II são proposições verdadeiras, mas a II não é uma justificativa correta da I.
- C** A asserção I é uma proposição verdadeira, e a II é uma proposição falsa.
- D** A asserção I é uma proposição falsa, e a II é uma proposição verdadeira.
- E** As asserções I e II são proposições falsas.

Área livre



QUESTÃO 20

As inovações sociais em Design, assim como todos os processos de inovação, emergem, amadurecem e se difundem em três fases: de ideias novas passam a soluções maduras e a soluções implementadas. Como exemplo de protótipo de solução feito por uma comunidade criativa, pode-se citar o *Workshop* para a reparação de utensílios, em que pessoas levam antigos utensílios para serem renovados e doados a novos proprietários. Tais iniciativas abrem inúmeras possibilidades, mas é cedo para saber se tais invenções poderão funcionar e continuar operando ao longo do tempo. Já como ilustrativos de solução madura, citam-se os *purchasing groups*, grupos de compra em que pessoas se reúnem, muitas vezes organizadas por meio da internet, e compram comida orgânica e eticamente produzida diretamente dos produtores, apoiando-os economicamente. Considerando-se o sucesso conquistado, pode-se tomar tais exemplos como estágios mais maduros de inovação social. Por fim, existem as soluções implementadas por organizações colaborativas que são sustentadas por sistemas de produtos, serviços e programas de comunicação especificamente projetados. Um exemplo é o *car sharing*, proposta em que um grupo de residentes de determinada área se propõe a compartilhar uma frota de carros, utilizados e pagos apenas quando requeridos.

MANZINI, E. **Design para inovação social e sustentabilidade**: comunidades criativas, organizações colaborativas e novas redes projetuais. Rio de Janeiro: E-papers, 2008, p. 79-80 (adaptado).

O projeto VAMO, desenvolvido pela Secretaria Municipal de Conservação e Serviços Públicos (SCSP), de uma grande cidade brasileira, por meio do Plano de Ações Imediatas de Transporte e Trânsito (PAITT) e em parceria com uma empresa de planos de saúde, e um grupo focado em soluções de mobilidade urbana, é pioneiro no Brasil. Iniciado em 2016, o projeto trata da implantação pela gestão municipal do primeiro sistema público de carros elétricos compartilhados do país. Nesse projeto, desenvolvem-se alternativas de locomoção por meio de estações que oferecem aos cidadãos veículos 100% elétricos, que não produzem gases de efeito estufa e não emitem poluição sonora. Dessa forma, o meio ambiente é beneficiado, assim como já acontece em sistemas semelhantes desenvolvidos em outros países.

Disponível em: <<https://www.fortaleza.ce.gov.br/noticias/tag/VAMO%20Fortaleza>>. Acesso em: 5 set. 2017 (adaptado).

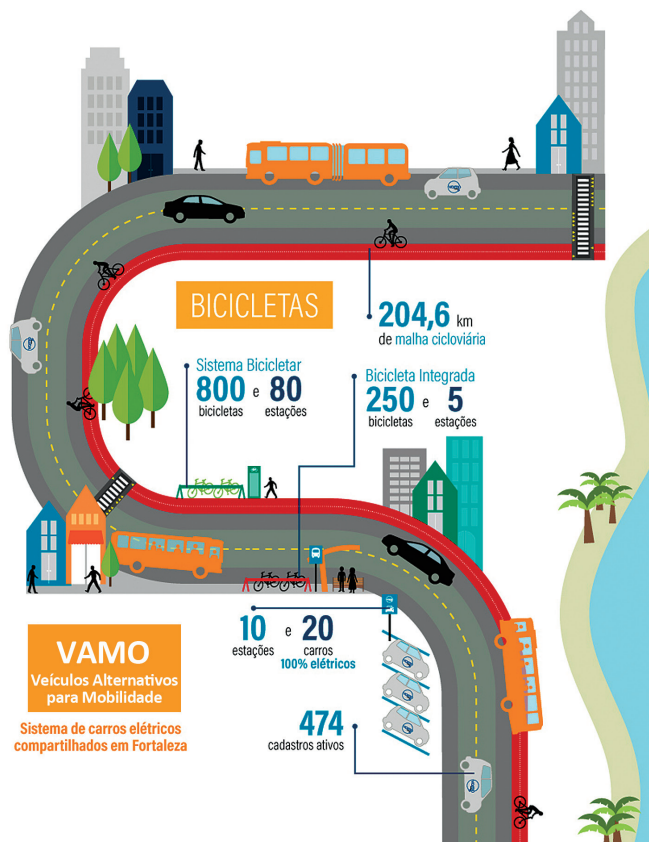

Disponível em: <<http://wricidades.org/noticia/fortaleza-no-caminho-da-mobilidade-sustentavel-iniciativas-beneficiam-moradores-otimizam-integracao-modal>>. Acesso em: 5 set. 2018 (adaptado).

Com base nos textos apresentados bem como a importância do papel do designer na busca da inovação social voltada para a sustentabilidade ambiental, avalie as afirmações a seguir.

- I. O design focado na inovação e no empreendedorismo, por meio de metodologias próprias, é uma ferramenta que auxilia o desenvolvimento de sistemas enquadrados como protótipos de soluções, sem que estas cheguem de fato a serem consideradas soluções implementadas.
- II. A necessidade de se repensar a mobilidade urbana é inerente à transição para modos de vida sustentáveis e essa nova visão não é contraditória ao desenvolvimento econômico, tendo-se em vista que possibilita o surgimento de diversos modelos de negócios potencializáveis pelo design, como o compartilhamento de carros ou bicicletas.
- III. O papel do design nesse novo contexto operativo relaciona-se com a compreensão de como os carros elétricos devem ser produzidos, a fim de atender tanto os anseios da população – que, mesmo obtendo conforto reduzido, é contemplada com gastos mínimos – quanto as necessidades da empresa que os fabrica, visando processos produtivos ecoeficientes e socialmente aceitáveis.
- IV. O projeto VAMO demonstra, na prática, o desenvolvimento de ideias de comunidades criativas; tais iniciativas, se difundidas, melhoram os contextos em que estão inseridas e geram condições para que novos empreendedores desenvolvam e gerenciem organizações colaborativas.

É correto apenas o que se afirma em

- A** I e II.
- B** I e III.
- C** II e IV.
- D** I, III e IV.
- E** II, III e IV.

Área livre



QUESTÃO 21

Pense agora na possibilidade de um de vocês ou alguém de suas famílias terem algum tipo de dificuldade, a partir de determinada idade, para se locomover, ouvir, enxergar ou alcançar objetos.

Em 1989, o arquiteto Ronald Mace, percebendo essa dificuldade, decidiu agrupar suas ideias para adaptar os ambientes em torno de um conceito que foi batizado de Design Universal, onde propôs que os produtos fossem desenhados para serem acessíveis para todas as pessoas independentes de idade ou condição físicas, assim como os prédios fossem projetados com ambientes adaptáveis às mudanças relacionadas à vida humana.

Uma casa adaptável é aquela que pode ser transformada sem dificuldades. Já os espaços públicos precisam, por lei, ser adaptados a pessoas com deficiências. Alguns itens podem ser melhores tanto para os lugares públicos quanto para as casas. Ter uma casa adaptável significa tomar cuidado com esses detalhes e pensar na possibilidade de alguma mudança.

Disponível em: <<http://revistaepoca.globo.com/Revista/Epoca/0..EDR80173-5856.00.html>>. Acesso em: 11 out. 2013 (adaptado).

Considerando as informações do texto, avalie as afirmações a seguir.

- I. Os princípios do Design Universal devem inserir-se na atividade projetiva, visando o desenvolvimento de soluções que possibilitem a inclusão social relacionada aos diversos momentos da vida humana.
- II. Os parâmetros estratégicos para o Design Universal consideram prioritariamente os grupos sociais como consumidores em potencial, para isso são qualificados em segmentos específicos de mercado, tendo como finalidade o desenvolvimento de projetos adequados às realidades econômicas de cada grupo.
- III. A abordagem metodológica do Design Universal adota princípios da produção flexível, tendo como objetivo oferecer soluções baseadas na integração de aspectos projetivos relacionados tanto aos portadores de necessidades, quanto ao público em geral.
- IV. O Design Universal, ao considerar o aspecto da longevidade na vida humana, contribui com a extensão do ciclo de vida do produto, pois reduz a rotatividade de soluções parciais em prol de resultados mais integrados e duradouros.

É correto apenas o que se afirma em

- A** I e II.
- B** I e IV.
- C** II e III.
- D** I, III e IV.
- E** II, III e IV.

Área livre

QUESTÃO 22

Fundador da primeira publicação especializada em cultura *maker*, Dale Dougherty encara o movimento *maker* como uma grande revolução da criatividade e até mesmo como uma nova Renascença. Com tiragem mensal de 100 mil exemplares nos Estados Unidos e centenas de feiras de inventores organizadas em várias partes do mundo, desde que foi fundada, em 2005, a publicação conquistou fãs de tecnologia, educadores, cientistas e adeptos – amadores ou profissionais – do hábito de criar com as próprias mãos.

Desde então, a presença da internet colaborou para conectar projetos e boas ideias a um público cada vez maior e mais diversificado. “A vontade de criar existe em todos os seres humanos e ultrapassa qualquer talento”, reforça Dale, que enxerga as pessoas como a verdadeira estrutura do universo *maker*.

Disponível em: <<http://infograficos.estadao.com.br/movimento-maker/dale-dougherty.php>>. Acesso em: 29 jul. 2018 (adaptado).

Uma das características do movimento *maker* é a apropriação ou “*hackeamento*” de tecnologia industrial ou até mesmo da construção de produtos industrializados por meio do pensamento “faça você mesmo”.

Considerando as características do movimento *maker* mencionadas no texto bem como a atuação do designer nesse contexto, avalie as asserções a seguir e a relação proposta entre elas.

- I. Os designers, inseridos em um espaço *maker*, além de se utilizarem da tecnologia oferecida, colocam em prática o aspecto humano e colaborativo do design.

PORQUE

- II. Em sua formação, o designer não só aprende a lidar com ferramentas digitais, como também é introduzido a diversas áreas relevantes no movimento *maker*, da compreensão dos processos de fabricação à experimentação de oficinas de metal, cerâmica, madeira, tecido, papel, em que se explora sempre o fazer.

A respeito dessas asserções, assinale a opção correta.

- A** As asserções I e II são proposições verdadeiras, e a II é uma justificativa correta da I.
- B** As asserções I e II são proposições verdadeiras, mas a II não é uma justificativa correta da I.
- C** A asserção I é uma proposição verdadeira, e a II é uma proposição falsa.
- D** A asserção I é uma proposição falsa, e a II é uma proposição verdadeira.
- E** As asserções I e II são proposições falsas.

Área livre



QUESTÃO 23

Os desenhos a seguir, identificados com as letras A, B, C, D e E, apresentam perspectivas isométricas de cinco objetos.

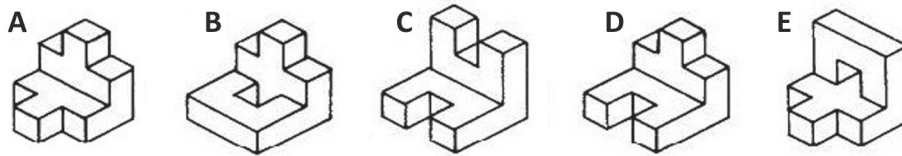

Já os desenhos a seguir, identificados, aleatoriamente, com os números 1, 2, 3, 4 e 5, representam as **vistas** (superior, frontal e lateral) das perspectivas isométricas representadas acima.

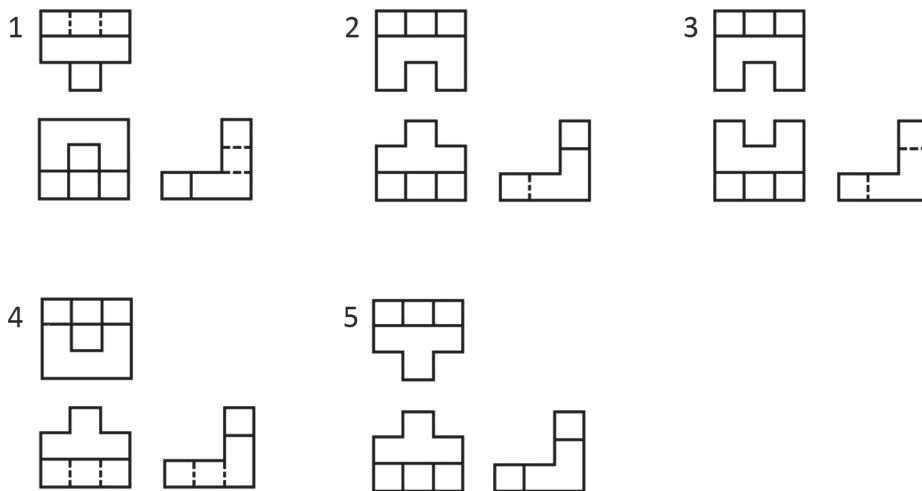

Com base na análise dos desenhos, assinale a opção correta.

- A** A perspectiva A corresponde às vistas 3 e a perspectiva E corresponde às vistas 4.
- B** A perspectiva B corresponde às vistas 1 e a perspectiva D corresponde às vistas 3.
- C** A perspectiva C corresponde às vistas 4 e a perspectiva A corresponde às vistas 3.
- D** A perspectiva D corresponde às vistas 5 e a perspectiva B corresponde às vistas 5.
- E** A perspectiva E corresponde às vistas 1 e a perspectiva B corresponde às vistas 4.

Área livre

QUESTÃO 24

Quem quiser produzir um milhão de artefatos de plástico não terá melhor método que a moldagem por injeção. O primeiro artefato talvez custe US\$ 10 mil em ferramentas, mas todas as outras unidades amortizarão o custo fixo inicial. Quando se fizer o milésimo, o custo marginal será baixo, referente à matéria-prima. Por outro lado, caso se faça o mesmo artefato em uma impressora 3D, o primeiro talvez custe US\$ 20 em tempo e material – enorme economia. Porém, infelizmente, o custo do milionésimo artefato será o mesmo – não há desconto por volume.

Incluindo-se o custo da depreciação da impressora 3D na produção de um artefato por vez (processo que talvez demore uma hora), em vez de moldá-lo por injeção, em lotes de uma dúzia ou mais, em menos de um minuto por lote, o ponto de equilíbrio entre os dois processos, a partir do qual a moldagem por injeção se torna mais barata, é de algumas centenas de unidade.

ANDERSON, C. *A nova revolução industrial*: Maker. Editora Elsevier. 2012 (adaptado).

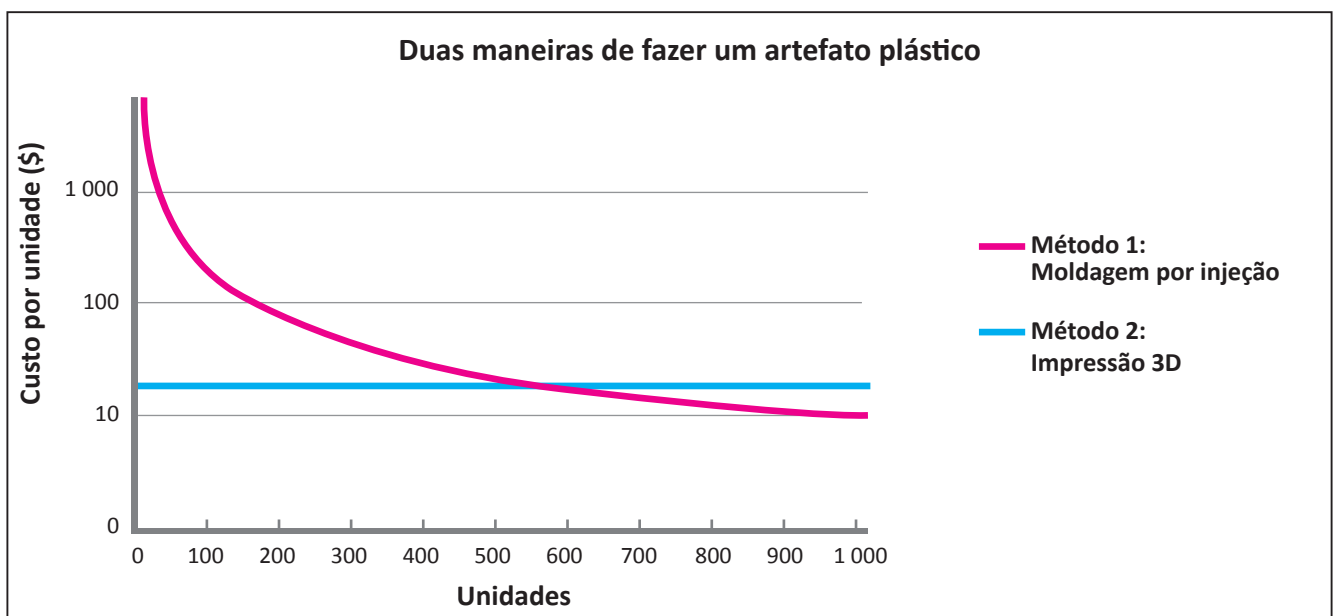

Com base nas informações do texto e do gráfico apresentados, avalie as afirmações a seguir.

- I. Para lotes pequenos, a fabricação por impressão 3D é vantajosa; para lotes grandes, o método por injeção plástica ainda é o melhor em termos de resultado financeiro.
- II. O ponto de equilíbrio, do custo de produção por unidade, para ambos os métodos de fabricação, situa-se entre 500 e 600 unidades.
- III. Acima de 800 unidades, o melhor custo de produção por unidade é obtido por meio da fabricação por impressão 3D.
- IV. No método por injeção plástica, o custo de produção de 150 unidades é praticamente o mesmo que o de produção de 500 unidades.

É correto apenas o que se afirma em

- A I e II.
- B I e III.
- C II e IV.
- D I, III e IV.
- E II, III e IV.



QUESTÃO 25

A atividade do designer envolve, hoje, a presença das tecnologias, que proporcionam ganho de tempo e facilidade na manipulação de cores, texturas, imagens e tipografia diretamente no *layout* e favorecem experimentos.

DENIS, R. C. **Uma introdução à história do Design**. São Paulo: Blücher, 2004 (adaptado).

Outro fator curioso na práxis atual do Design é a presença de simulações de técnicas como a xilografia, a grafiteagem, para a criação de efeitos diferenciados, que, ao mesmo tempo, são editados por computador. Técnicas de impressão como a xilografia, a litografia, ou mesmo a colagem raramente são utilizadas hoje em sua forma original. É necessário observar o cenário atual para entender como o designer está dando forma aos seus projetos. Isso se manifesta nos trabalhos atuais e se alicerça na base tecnológica que propicia um manejo de bricolagens e superposições, um desejo de usar e usufruir de tudo que a tecnologia permite.

Disponível em: <<http://repositorio.ufpe.br/handle/123456789/3363>>. Acesso em: 26 jul. 2018 (adaptado).

Considerando as informações do texto, avalie as afirmações a seguir.

- I. O processo criativo do designer se distancia de influências culturais, pois seus projetos estão dissociados dos processos criativos de linguagem analógica.
- II. Diferentes processos produtivos, como xilografia e serigrafia, podem ser utilizados para ampliar a diversidade de linguagens em um projeto de design.
- III. A xilografia, comumente utilizada na literatura de cordel, atualmente pode ser tratada digitalmente para ser utilizada em outros tipos de produções no design.

É correto o que se afirma em

- A** I, apenas.
- B** II, apenas.
- C** I e III, apenas.
- D** II e III, apenas.
- E** I, II e III.

Área livre

QUESTÃO 26

O plástico promoveu mudanças nos modos de vida da sociedade contemporânea. No decorrer de algumas décadas, ele se tornou parte importante de nossas vidas. De modo geral, ele é o material mais leve disponível e pode ser eficaz para a fabricação de produtos, do ponto de vista energético. Os plásticos podem ser transparentes ou opacos, bem como rígidos ou flexíveis, e são adaptáveis a muitas estéticas do design.

DOUGHERTY, B. **Design gráfico sustentável**. São Paulo: Rosari, 2011, p. 125 (adaptado).

Em relação ao plástico e à sua utilização no design, avalie as afirmações a seguir.

- I. Os símbolos usados nos plásticos, além de categorizar os tipos de resinas plásticas, indicam se o material é reciclável.
- II. Plásticos biopolímeros são produzidos a partir de matérias-primas renováveis, como cana-de-açúcar, milho, óleo de girassol, soja e mamona.
- III. A maioria dos plásticos é produzida a partir do petróleo, prática que polui excessivamente o meio ambiente e contribui para o aquecimento global.
- IV. Designers têm o papel de ponderar os atributos negativos e positivos do uso dos plásticos e definir quais materiais devem ser empregados, buscando sempre a minimização dos efeitos negativos ao longo de toda a cadeia produtiva.

É correto o que se afirma em

- A** I, II e III, apenas.
- B** I, II e IV, apenas.
- C** I, III e IV, apenas.
- D** II, III e IV, apenas.
- E** I, II, III e IV.

Área livre



QUESTÃO 27

Os cartazes da Copa do Mundo de Futebol reúnem o melhor das artes gráficas dos países sede e nos períodos históricos em que foram feitos. As figuras a seguir, numeradas de I a IV, representam, respectivamente, os cartazes oficiais das Copas do Mundo de 2018, 2014, 2010 e 2006.



Disponível em: <<http://blog.welancer.com>>. Acesso em: 26 jul. 2018 (adaptado).

Com base nas observações dos elementos gráficos visuais e das técnicas de composição visual dos cartazes apresentados, assinale a opção correta.

- A** O cartaz identificado com o número II evidencia equilíbrio, contraste de cores, utilização da lei da Gestalt de fechamento e de fontes com serifa.
- B** O cartaz identificado com o número III é assimétrico, apresenta contraste de luz e cor e evidencia a utilização da lei da Gestalt de semelhança.
- C** Os cartazes identificados com os números I e III são assimétricos, apresentam predominantemente formas orgânicas e evidenciam ambos a utilização das leis da Gestalt de fechamento e unificação.
- D** Os cartazes identificados com os números I e IV são simétricos, apresentam fonte sem serifa e utilizam a lei da Gestalt de proximidade.
- E** Os cartazes identificados com os números II e IV evidenciam a utilização de fonte sem serifa, da lei da Gestalt de segregação e usam uniformidade da cor.

Área livre

QUESTÃO 28

O *briefing* do cliente descreve objetivos, iniciativas, projeto ou tarefas para os quais a organização desejaria contar com o conhecimento de um especialista. Em sua forma escrita, o *briefing* costuma apresentar as informações na perspectiva dos processos, objetivos e sistemas de relatório e prazos internos da organização/cliente. Logo, a linguagem empregada abarca aspectos quantitativos e qualitativos.

BEST, K. **Fundamentos de Gestão do Design**. Porto Alegre: Bookman, 2012, p. 22 (adaptado).

Com base no texto, avalie as asserções a seguir e a relação propostas entre elas.

- I. O primeiro passo do processo de design é definir o *briefing* e certificar-se de que houve mútua compreensão do que tem de ser feito, por quem e quando.

PORQUE

- II. O registro dessas informações esclarece aspirações específicas, objetivos, metas, produtos, prazos e orçamento disponível para o projeto.

A respeito dessas asserções, assinale a opção correta.

- A** As asserções I e II são proposições verdadeiras, e a II é uma justificativa correta da I.
- B** As asserções I e II são proposições verdadeiras, mas a II não é uma justificativa correta da I.
- C** A asserção I é uma proposição verdadeira, e a II é uma proposição falsa.
- D** A asserção I é uma proposição falsa, e a II é uma proposição verdadeira.
- E** As asserções I e II são proposições falsas.

Área livre

QUESTÃO 29



Cadeira Red/Blue, 1918 - 1923. Gerrit Thomas Rietveld.

Disponível em: <https://www.moma.org/collection/works/4044?artist_id=4922&locale=en&page=1&sov_referrer=artist>. Acesso em: 20 jul. 2018 (adaptado).

Considerando a imagem apresentada e o movimento artístico do qual a obra retratada é representativa, avalie as afirmações a seguir.

- I. O estilo geométrico abstrato da obra de Gerrit Rietveld é representativo do Neoplasticismo, movimento que buscava leis universais de equilíbrio e harmonia para a arte.
- II. As pinturas de Piet Mondrian foram a principal fonte para o desenvolvimento da filosofia e das formas visuais do movimento de que a obra acima retratada é representativo.
- III. Os artistas do movimento ao qual pertence a obra retratada buscavam alcançar a harmonia universal da natureza por meio da inclusão de linhas curvas e diagonais.
- IV. O repertório visual do grupo de artistas a que Gerrit Rietveld pertencia foi reduzido ao uso de cores primárias, cores neutras, planos chapados quadrados, retangulares e circulares e o uso frequente da simetria.

É correto o que se afirma em

- A** I e II, apenas.
- B** I e IV, apenas.
- C** II e III, apenas.
- D** III e IV, apenas.
- E** I, II, III e IV.



QUESTÃO 30

O projeto e o desenvolvimento de produtos sustentáveis ou eco-eficientes deve ser orientado de acordo com critérios ecológicos considerando-se todas as questões referentes ao impacto ambiental do artefato durante todo seu ciclo de vida.

O ciclo de vida de um produto vai desde a extração dos recursos necessários para a produção dos materiais que o compõem, até o último tratamento ou morte desses mesmos materiais após o uso dos produtos, verificando-se todas as consequências ambientais, econômicas, sociais e culturais de cada fase do processo.

MANZINI, E.; VEZZOLI, C. **O desenvolvimento de produtos sustentáveis**. São Paulo: Edusp, 2008, p. 91 (adaptado).

A partir das informações do texto, avalie as afirmações a seguir.

- I. Minimização dos recursos naturais significa usar menos matéria prima na produção e distribuição do produto e consumir menos recursos durante o uso desse produto.
- II. A reciclagem, como processo de aproveitamento, é o melhor meio para a otimização da vida dos produtos.
- III. A redução e a escolha de recursos de baixo impacto ambiental são objetivos para todas as fases do ciclo de vida dos produtos.
- IV. Para facilitar a desmontagem de artefatos, é preciso prever tecnologias e formas específicas para junções reversíveis e para desmontagem destrutiva.

É correto apenas o que se afirma em

- A** I e II.
- B** I e III.
- C** II e IV.
- D** I, III e IV.
- E** II, III e IV.

QUESTÃO 31

A pesquisa é um aspecto intrínseco ao processo de design e uma etapa essencial do seu percurso metodológico. O designer está envolvido em um constante processo de investigação. A pesquisa deve ser vista como uma ferramenta prática e analítica que o auxilia no entendimento da contextualização e escopo de um projeto como um todo.

NOBLE, I.; BESTLEY, R. **Pesquisa visual**: introdução às metodologias de pesquisa em design gráfico, 2. ed. São Paulo: Bookman, 2013 (adaptado).

A partir da leitura desse texto, avalie as asserções a seguir e a relação proposta entre elas.

- I. A pesquisa é essencial para a compreensão do contexto do projeto de modo a produzir questionamentos que estarão presentes na análise e na síntese no desenvolvimento das soluções.

PORQUE

- II. A análise corresponde à etapa de pesquisa e a síntese, à etapa de criação do projeto em design.

A respeito dessas asserções, assinale a opção correta.

- A** As asserções I e II são proposições verdadeiras, e a II é uma justificativa correta da I.
- B** As asserções I e II são proposições verdadeiras, mas a II não é uma justificativa correta da I.
- C** A asserção I é uma proposição verdadeira, e a II é uma proposição falsa.
- D** A asserção I é uma proposição falsa, e a II é uma proposição verdadeira.
- E** As asserções I e II são proposições falsas.

Área livre

QUESTÃO 32

O Design, em suas diversas vertentes e possibilidades, desempenha forte papel social, por criar a materialidade com a qual as pessoas lidam e se deparam diariamente, e tal materialidade colabora com a criação da subjetividade do tempo presente.

A Figura 1, apresentada a seguir, retrata o modelo preconizado pela Organização Internacional de Padronização (ISO) para a representação da pessoa com deficiência. A Figura 2 retrata as primeiras ações do *The Accessible Icon Project*, projeto desenvolvido por um grupo que questionou a forma preconizada pela ISO. A Figura 3 é resultado da parceria desse grupo com o designer Tim Ferguson Sauder, estabelecida após longo período de teste em que foram utilizadas técnicas de intervenção urbana.



Disponíveis em: <<http://accessibleicon.org/>>. Acesso em: 17 jul. 2018 (adaptado).

Considerando a relação entre os pictogramas e a abordagem ergonômica do projeto de design e suas consequências na sociedade, avalie as afirmações a seguir.

- I. O mencionado grupo buscou um redesign do pictograma, como revela a Figura 3, tornando-o mais adequado às rápidas formas contemporâneas, mas o material utilizado não cumpriu efetivamente o propósito de substituir a versão anterior, pois o novo adesivo ainda permite a visualização da versão antiga.
- II. Observa-se a importância da representação da autonomia da pessoa com deficiência: na versão aceita pela ISO, observa-se uma figura estática, ao passo que, na imagem proposta pelo grupo, o indivíduo está em movimento, como representado pela cabeça e tronco inclinados e pela posição dos braços.
- III. A intervenção urbana em questão caracteriza-se como um projeto de arte contemporânea, enfatizando a faceta ativista da arte. Paralelamente, o pictograma desenvolvido por meio de técnicas do design refere-se a um processo projetual descolado da sociedade, que visa atender às necessidades previstas pela ISO.
- IV. Nota-se que esse projeto reforça a importância que a abordagem ergonômica atribui à fase de testes: antes de se desenvolver a versão final do pictograma, diversos ícones foram espalhados pela cidade, avaliando-se a compreensão das pessoas, para que então se propusesse uma versão compatível com as normas propostas pela ISO.

É correto o que se afirma em

- A** I e III, apenas.
- B** I e IV, apenas.
- C** II e III, apenas.
- D** II e IV, apenas.
- E** I, II, III e IV.



QUESTÃO 33



Capa do *Fashion Color Report - Spring 2016*, elaborado pelo *Pantone Color Institute*.

Disponível em: <<http://holtermann.design/rose-quartz-serenity-fashion-accessories/023-lilac-gray-pantone-fashion-color-report-2016-spring-summer/>>. Acesso em: 8 set. 2018.

A partir da análise da imagem apresentada, avalie as afirmações a seguir.

- I. As três cores apresentadas na imagem são consideradas cor-luz.
- II. Entre as três cores apresentadas, existem duas que são complementares.
- III. O cinza *Lilac Gray*, considerado neutro, possui baixa saturação.
- IV. A cor denominada *Rose Quartz* pode ser criada a partir da mistura das cores-pigmento primárias magenta e amarelo, além da adição de branco na composição.

É correto apenas o que se afirma em

- A I e IV.
- B II e III.
- C III e IV.
- D I, II e III.
- E I, II e IV.

QUESTÃO 34

Design é material

Design é mensagem

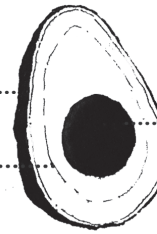

Design é mudança

DOUGHERTY, B. *Design gráfico sustentável*. São Paulo: Edições Rosari, 2011 (adaptado).

O designer americano Brian Dougherty afirma que o design é uma ótima ferramenta de mudança da realidade. Ele defende que o potencial de comunicação e de transformação do design pode ser representado por uma fruta: o abacate. De acordo com Dougherty, a fruta o inspirou na busca pela criação de produtos esteticamente interessantes e com agregado valor social. Para explicar a sua teoria, ele divide o abacate em três partes: casca, polpa e caroço. A casca representa os materiais usados para criar o produto; a polpa seria a mensagem a ser transmitida pelo produto; e o caroço representa o poder de transformação do design.

Considerando a concepção metodológica proposta por Brian Dougherty para impulsionar as soluções sustentáveis no design gráfico, avalie as asserções a seguir e a relação proposta entre elas.

- I. A camada dos materiais é o primeiro contato que o consumidor tem com o produto, com a parte física do papel e da impressão; é o espaço da marca, da informação e, sobretudo, da mensagem.

PORQUE

- II. Mensagem e materiais estão ao entorno da efetiva mudança promovida pelo Design.

A respeito dessas asserções, assinale a opção correta.

- A As asserções I e II são proposições verdadeiras, e a II é uma justificativa correta da I.
- B As asserções I e II são proposições verdadeiras, mas a II não é uma justificativa correta da I.
- C A asserção I é uma proposição verdadeira, e a II é uma proposição falsa.
- D A asserção I é uma proposição falsa, e a II é uma proposição verdadeira.
- E As asserções I e II são proposições falsas.

QUESTÃO 35

Seria possível reconstituir a história da arte a partir do confronto de dois polos, no interior da própria obra de arte, e ver o conteúdo dessa história na variação do peso conferido seja a um polo, seja a outro. Os dois polos são o valor de culto da obra e seu valor de exposição. À medida que as obras de arte se emancipam do seu uso ritual, aumentam as ocasiões para que elas sejam expostas. A exponibilidade de uma obra de arte cresceu em tal escala, com os vários métodos de sua reprodutibilidade técnica, que a mudança de ênfase de um polo para outro corresponde a uma mudança qualitativa comparável à que ocorreu na pré-história.

BENJAMIN, W. **Magia e técnica, arte e política**. 3. ed. São Paulo: Editora Brasiliense, 1987, p. 173 (adaptado).



WARHOL, A. Marilyn Monroe (1967).

Disponível em: <<https://www.moma.org/collection/works/61240>>. Acesso em: 12 jul. 2018 (adaptado).

A partir da leitura do texto e da análise da imagem, avalie as afirmações a seguir.

- I. Romper com as barreiras entre a arte e a vida comum constitui um dos objetivos centrais da *Pop Art*; em consequência disso, sua fonte de inspiração principal são os símbolos e os produtos industriais dirigidos à massa urbana.
- II. A facilidade da reprodutibilidade técnica propiciou o aparecimento do movimento artístico *Pop Art*, que alcançou extensa repercussão internacional, sendo um exemplo bastante ilustrativo desse movimento a obra “Marilyn Monroe”, de Andy Warhol.
- III. Ao sacralizar sob a forma de arte personalidades famosas como Marilyn Monroe, os artistas pertencentes ao movimento artístico *Pop Art* emanciparam suas obras do seu uso ritual, o que contribuiu para dar maior ênfase ao seu valor de exposição.

É correto o que se afirma em

- A** I, apenas.
- B** III, apenas.
- C** I e II, apenas.
- D** II e III, apenas.
- E** I, II e III.



QUESTIONÁRIO DE PERCEPÇÃO DA PROVA

As questões abaixo visam levantar sua opinião sobre a qualidade e a adequação da prova que você acabou de realizar. Assinale as alternativas correspondentes à sua opinião nos espaços apropriados do Caderno de Respostas.

QUESTÃO 1

Qual o grau de dificuldade desta prova na parte de Formação Geral?

- A** Muito fácil.
- B** Fácil.
- C** Médio.
- D** Difícil.
- E** Muito difícil.

QUESTÃO 2

Qual o grau de dificuldade desta prova na parte de Componente Específico?

- A** Muito fácil.
- B** Fácil.
- C** Médio.
- D** Difícil.
- E** Muito difícil.

QUESTÃO 3

Considerando a extensão da prova, em relação ao tempo total, você considera que a prova foi

- A** muito longa.
- B** longa.
- C** adequada.
- D** curta.
- E** muito curta.

QUESTÃO 4

Os enunciados das questões da prova na parte de Formação Geral estavam claros e objetivos?

- A** Sim, todos.
- B** Sim, a maioria.
- C** Apenas cerca da metade.
- D** Poucos.
- E** Não, nenhum.

QUESTÃO 5

Os enunciados das questões da prova na parte de Componente Específico estavam claros e objetivos?

- A** Sim, todos.
- B** Sim, a maioria.
- C** Apenas cerca da metade.
- D** Poucos.
- E** Não, nenhum.

QUESTÃO 6

As informações/instruções fornecidas para a resolução das questões foram suficientes para resolvê-las?

- A** Sim, até excessivas.
- B** Sim, em todas elas.
- C** Sim, na maioria delas.
- D** Sim, somente em algumas.
- E** Não, em nenhuma delas.

QUESTÃO 7

Você se deparou com alguma dificuldade ao responder à prova. Qual?

- A** Desconhecimento do conteúdo.
- B** Forma diferente de abordagem do conteúdo.
- C** Espaço insuficiente para responder às questões.
- D** Falta de motivação para fazer a prova.
- E** Não tive qualquer tipo de dificuldade para responder à prova.

QUESTÃO 8

Considerando apenas as questões objetivas da prova, você percebeu que

- A** não estudou ainda a maioria desses conteúdos.
- B** estudou alguns desses conteúdos, mas não os aprendeu.
- C** estudou a maioria desses conteúdos, mas não os aprendeu.
- D** estudou e aprendeu muitos desses conteúdos.
- E** estudou e aprendeu todos esses conteúdos.

QUESTÃO 9

Qual foi o tempo gasto por você para concluir a prova?

- A** Menos de uma hora.
- B** Entre uma e duas horas.
- C** Entre duas e três horas.
- D** Entre três e quatro horas.
- E** Quatro horas, e não consegui terminar.